

Münzverarbeitung High Tech

WR 500a

Münzverpacker für den Hauptkassenbereich



Features:

- Zuverlässigkeit und lange Lebensdauer garantieren Investitionsschutz
- separate LCD-Bedienerkonsole
- anwenderfreundliche Grafikanzeige
- geeignet für Dauereinsatz, auch im Schichtbetrieb
- hohe Geschwindigkeit bei allen € Nominalen
- Einbindung in Verpackungsstraßen
- zuverlässiges, erfahrenes Serviceteam



Beschreibung:

Kontinuierlicher Betrieb

Durch den neu entwickelten Transport- und Stapelmechanismus wird ein ruhigerer und kontinuierlicher Betrieb gewährleistet.

Verbesserte Bedienbarkeit

Das neue Bedienfeld ist sehr übersichtlich und benutzerfreundlich. Über das LCD-Display können alle wichtigen Informationen schnell und einfach abgerufen werden. Eine leicht verständliche illustrierte Bedienungsanleitung bietet eine präzise Hilfestellung.

Mehrsprachiges LCD-Display

Die Software am Display gibt es in verschiedenen Sprachversionen (Deutsch, Englisch, Französisch, Spanisch, ...).

Verbesserte Sensortechnologie

Falsch- und Fremdgeld wird automatisch in eine Rückgabebox zurückgewiesen. Die verbesserte Technologie ermöglicht eine schnelle und genaue Zählung und Verpackung der Münzen.

Produktivität

Durch die Verwendung hochwertigster Materialien und die Top-Technologie bietet das Gerät die beste Produktivität bei geringstem Serviceaufwand.

Service

GZT garantiert professionelles Herstellerservice als Teil des kompletten Lösungsangebotes. Bedarfsgerechtes Service sorgt für höchstmögliche Systemverfügbarkeit und Sicherheit.

Beratung und Integration

GZT hat 40 Jahre Erfahrung in der Beratung und Integration von Bargeldbearbeitungslösungen für Banken, Retail, WTU und Gastronomie.

Ausgehend von der Analyse und Konzeption zu den optimalen und kundenindividuellen Einsatz- und Integrationsszenarien.

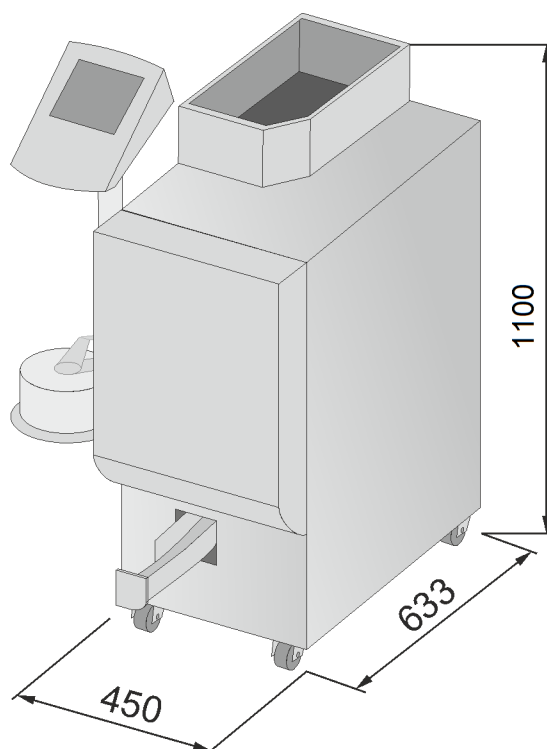

Technische Daten:

Mechanik

Gewicht [kg]:	ca. 150
Abmessungen H x B x T [mm]:	1100 x 450 x 633
Trichtergröße [Münzen]:	bis zu 18.000

Elektrik

Spannungsbereich [VAC]:	100 - 120 220 - 240
Frequenzbereich [Hz]:	50 / 60
Leistungsaufnahme Betrieb [W]:	< 400

Leistung

Zählgeschwindigkeit [Münzen / Min.]:	bis zu 3000
Verpackungsgeschwindigkeit [Rollen / Min.]:	bis zu 40
Zählbarer Münzdurchmesser [mm]:	15 - 33
Zählbare Münzdicke [mm]:	1,0 - 3,5

Umgebung

Umgebungstemperatur [°C]:	+15 bis +40
relative Luftfeuchte [%]:	25 bis 90 nicht kondensierend

Optionales Zubehör:

Bezeichnung	Bestellnummer
großer Münztrichter	GL-K930K4000Z0
Raderhöhung für Verpackungsofen NGZ	GL-0002-000
Münzlift	3365
Münzrollenlift	3750
Installationspauschale	GZT-Z1000_3

Weitere Informationen über Zubehör und unsere Produktpalette finden Sie auf der Homepage www.gzt.at

Anwendungsbeispiel:

Durch die verbesserte Technologie erzielt der GLORY WR 500a Münzverpacker hohe Verpackungsgeschwindigkeiten.

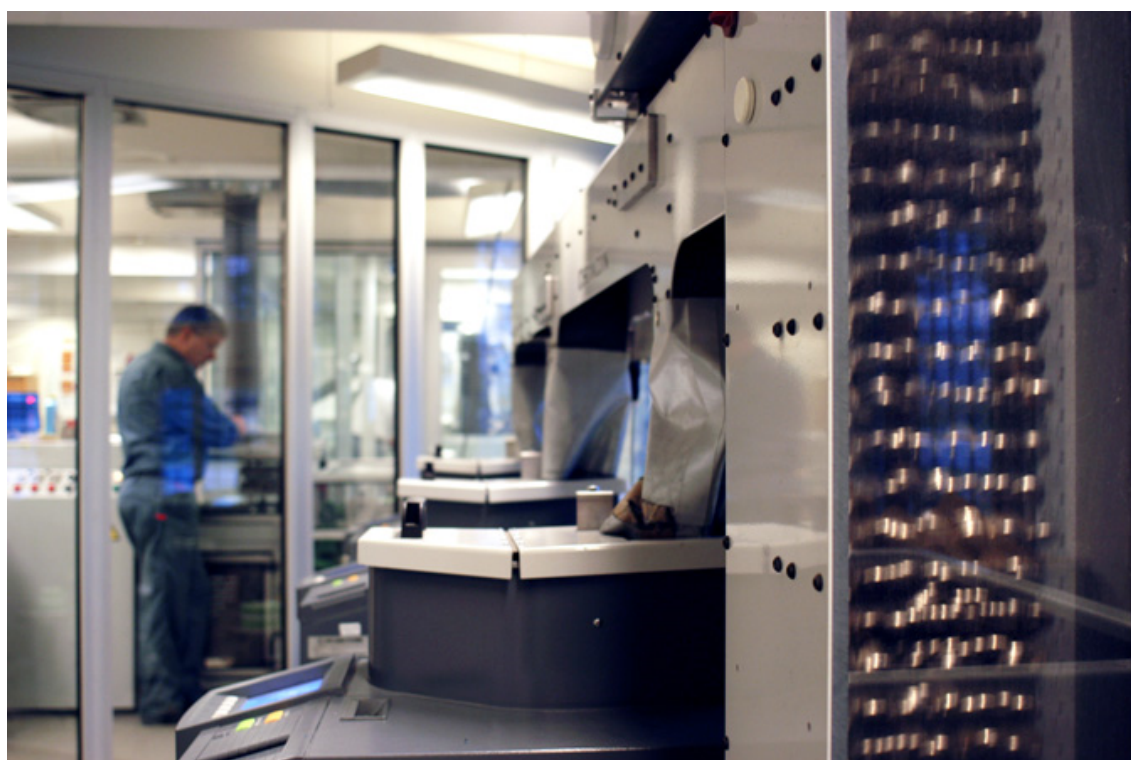

GZT garantiert unseren Kunden und Partnern:

- 40 Jahre Erfahrung in Automatisierung von Geschäftsprozessen
- hohe Produktqualität von weltweit führenden Produzenten
- kundenorientierte Hardware- und Software-Entwicklung
- Servicequalität

ROHS OK  

Sämtliche Inhalte dieses Datenblattes wurden mit größter Sorgfalt erstellt. Für die Richtigkeit, Vollständigkeit und Aktualität der Inhalte kann jedoch keine Gewähr übernommen werden.